

- ISTRUZIONI DI INSTALLAZIONE E UTILIZZO - INSTALLATION AND APPLICATION INSTRUCTIONS -
 - INSTRUCTIONS D'INSTALLATION ET D'UTILISATION - INSTALLATIONS- UND BEDIENUNGSANLEITUNG -
 - INSTRUCCIONES DE INSTALACIÓN Y EMPLEO -

DIMENSIONALI - DIMENSIONS - DIMENSIONS - ABMESSUNGEN - DIMENSIONES

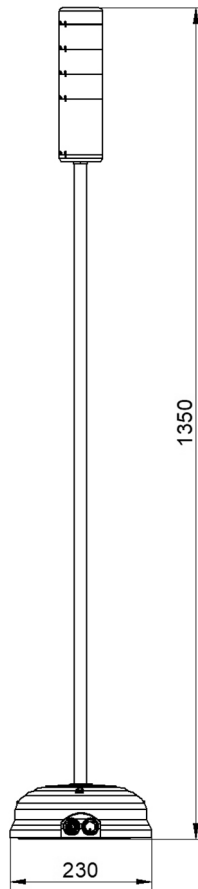

Capacità batterie Capacity of the batteries Capacité batteries Akkukapazität Capacidad baterías	Tempo max. di ricarica Max. recharge time Temps max. de recharge Maximale Ladezeit Tiempo máximo de recarga	Autonomia Autonomy Autonomie Autonomía
1,2 Ah	4h	8h

SISTEMA DI RICARICA - RECHARGE SYSTEM - SYSTÈME DE RECHARGE - LADEYSYSTEM - SISTEMA DE RECARGA

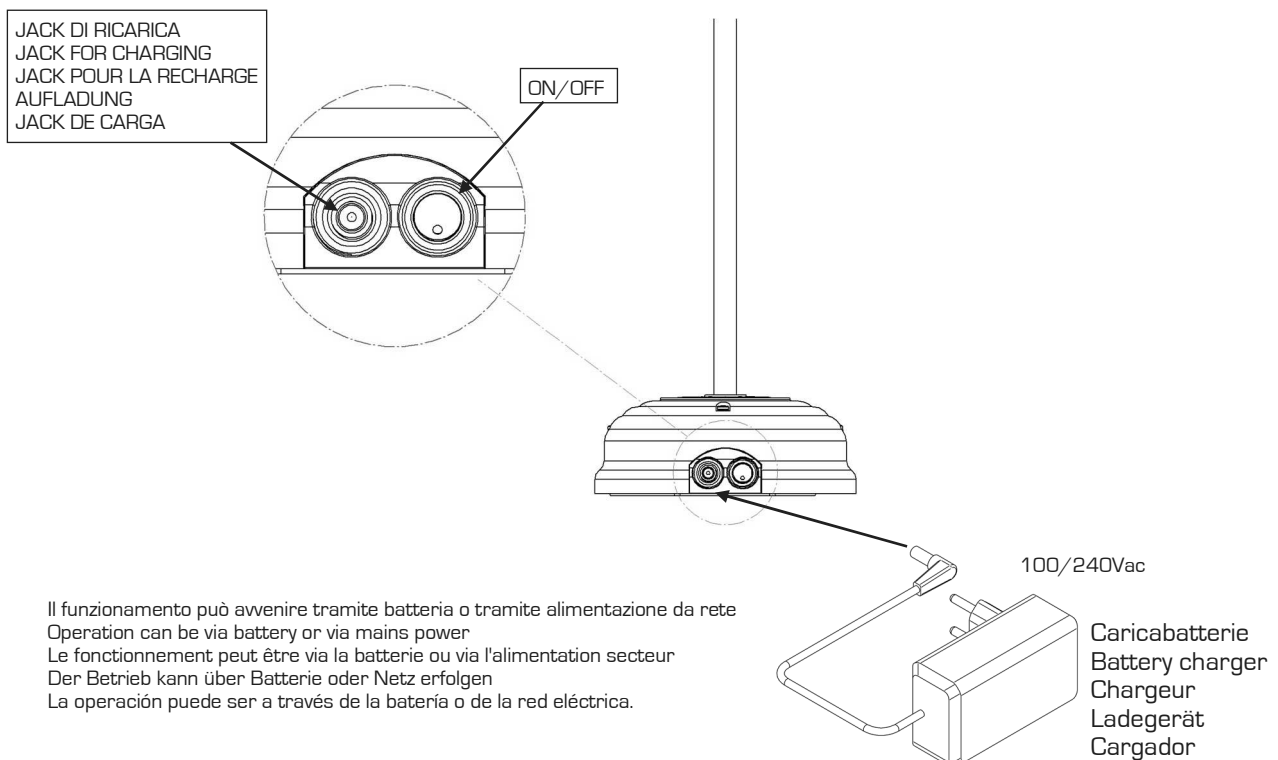

FUNZIONAMENTO - FUNCTIONING - FONCTIONNEMENT - BETRIEB - FUNCIONAMIENTO

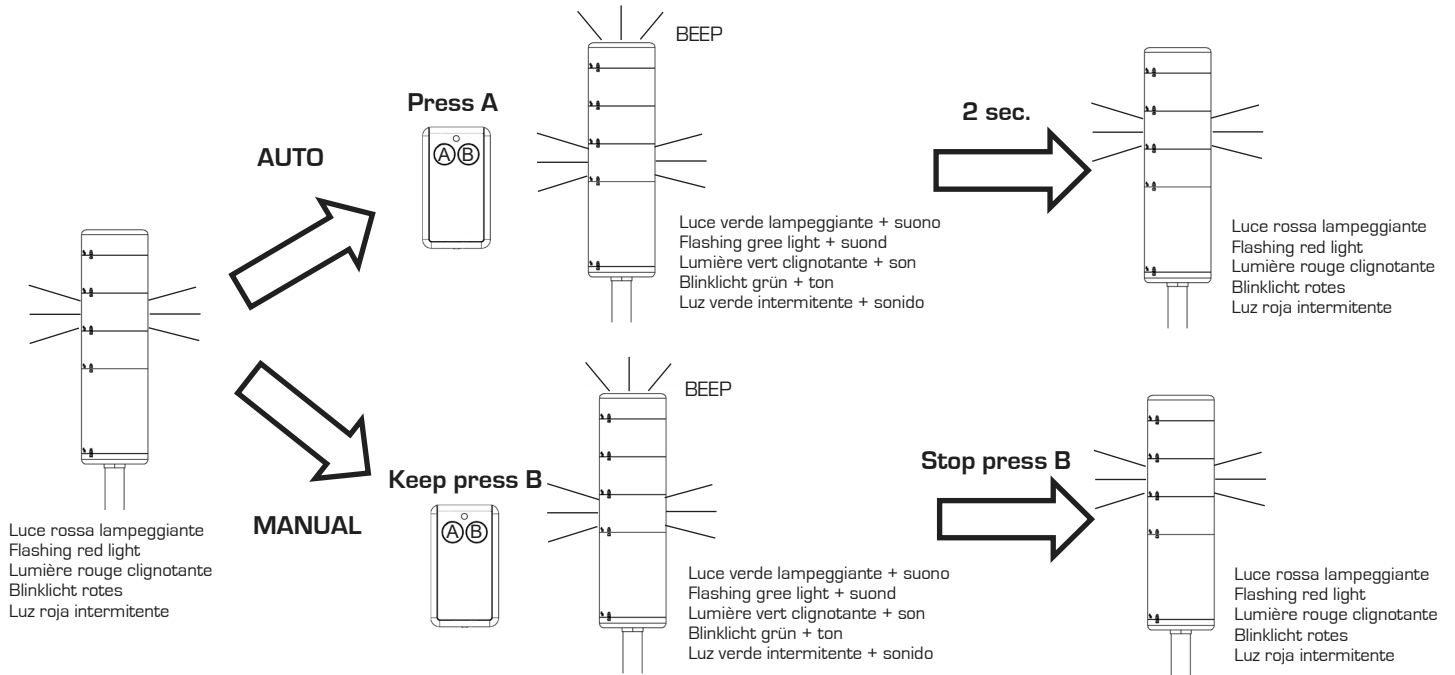

MODIFICA DELLA DURATA DI ACCENSIONE DELLA LUCE VERDE NELLA MODALITÀ AUTO (ASSICURARSI DI TOGLIERE LA TENSIONE PRIMA DI INTERVENIRE SUL PRODOTTO)
 CHANGING THE DURATION OF TURNING ON THE GREEN LIGHT IN THE AUTO MODE (DISCONNECTED POWER SUPPLY BEFORE MAKING ANY INTERVENTION ON THE DEVICE)
 CHANGEMENT DE LA DURÉE DE MISE SUR LE FEU VERT DANS LE MODE AUTO (S'ASSURER D'AVOIR COUPÉ L'ALIMENTATION AVANT D'INTERVENIR SUR LE PRODUIT)
 ÄNDERN DER DAUER DES GRÜNEN LICHTS IM AUTOMODUS (VOR ÖFFNEN DES GERÄTES DIESES SPANNUNGSFREI SCHALTEN)
 CAMBIO DE LA DURACIÓN DEL ENCENDIDO DE LA LUZ VERDE EN EL MODO AUTO (DESCONECTAR LA TENSION ELÉCTRICA ANTES DE TRABAJAR EN EL EQUIP)

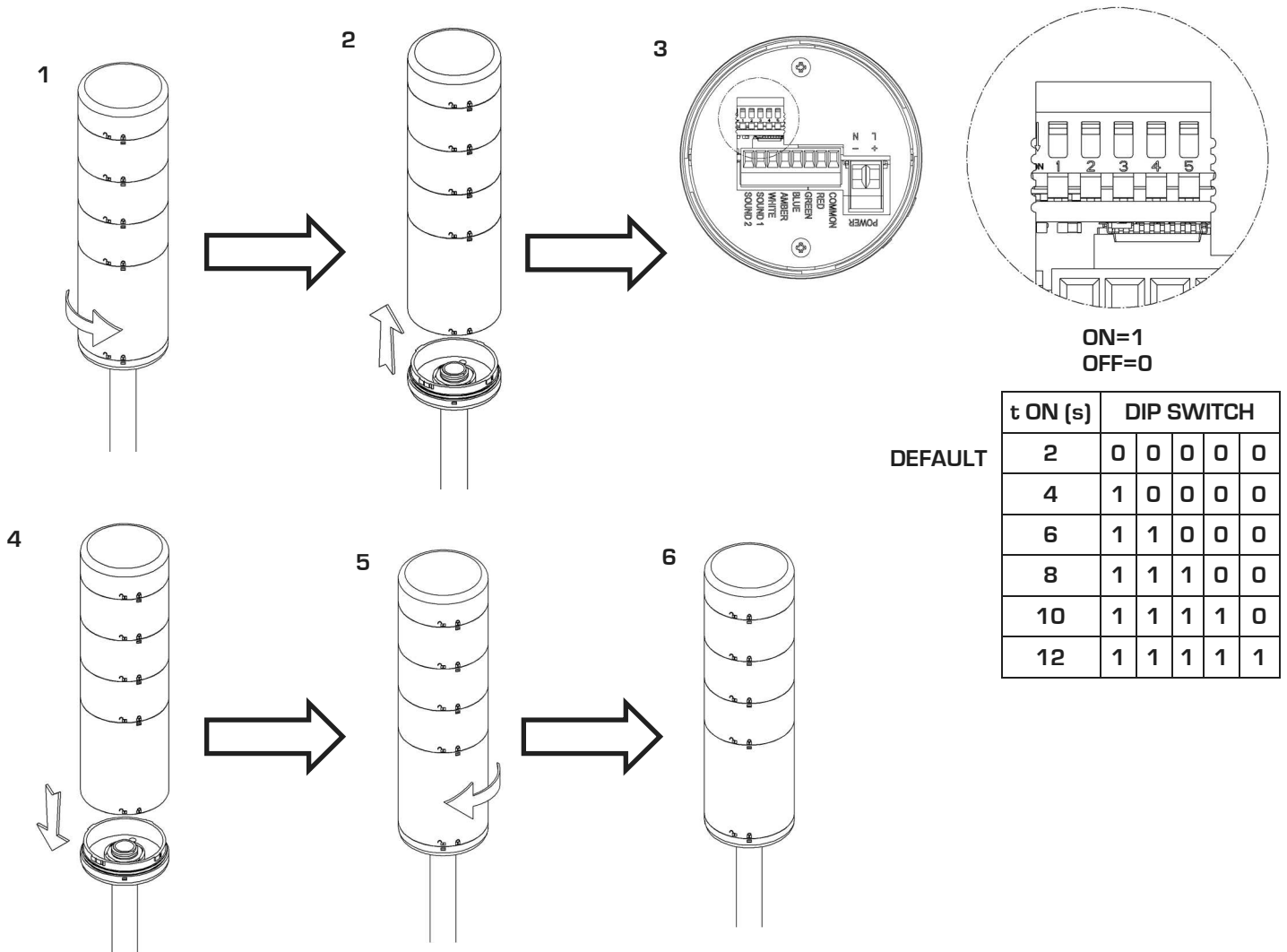

NON SMALTIRE COME RIFIUTO URBANO - NOT TO BE DISPOSED OF AS COMMON WASTE - NE PAS ELIMINER COMME DECHET URBAIN
 NICHT ÜBER DIE NORMALE SAMMLUNG VON HAUSMÜLL ENTSORGEN - NO ELIMINAR COMO DESECHO URBANO